



Bedienungs- und Wartungsanleitung

HP350S/HP350D HP550S/HP550D HP1000S/HP1000D ABGEDICHTETE HYDRAULISCHE HANDPUMPEN

Dokumentnummer: IM_HP_Supplemental_Kit_Contents

Dokument-Überarbeitung: 1

Dokument-Überarbeitungsdatum: 16-APR-2021

Sprache des Dokuments: DEUTSCH DE

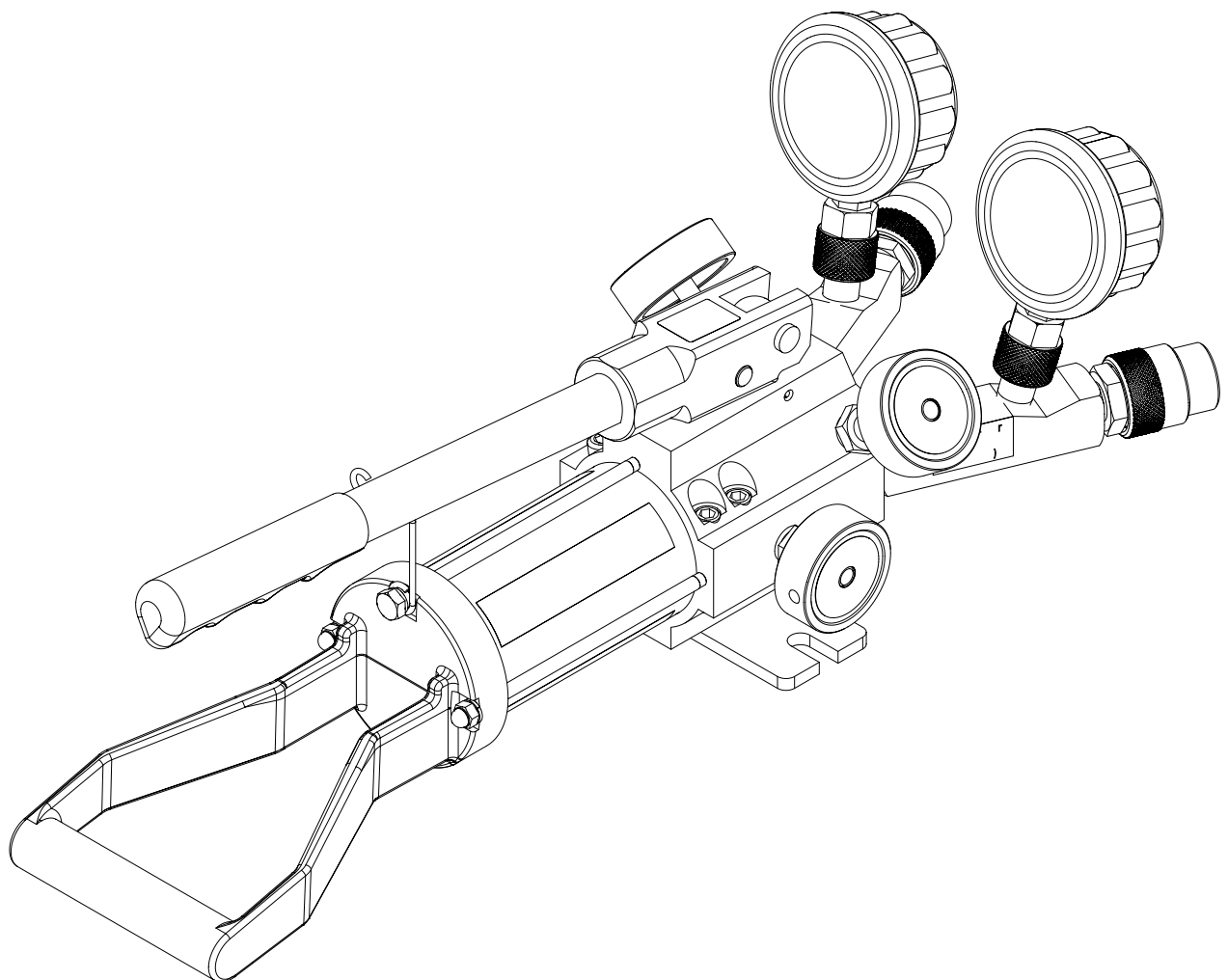

Um das Verletzungsrisiko zu verringern, muss der Benutzer **IM_HP_EX_Rev03** vor dem Einsatz gelesen und verstanden haben.

1. Kit-Inhalt HP



1.1 KIT-INHALT HP350SMIN

Produktcode: HP350SMIN

- 1 x HP350S Pumpeneinheit
- 1 x 700 bar (10.000 psi) Manometer
- 1 x 3/8" Adapter für Manometeranschluss
- 1 x Bedienungsanleitung
- 1 x Kartonverpackung
- Verpackungsabmessungen
250 mm x 180 mm x 600 mm
(9,84" x 7,09" x 23,62")

1.2 KIT-INHALT HP550SMIN

Produktcode: HP550SMIN

- 1 x HP550S Pumpeneinheit
- 1 x 700 bar (10.000 psi) Manometer
- 1 x 3/8" Adapter für Manometeranschluss
- 1 x Bedienungsanleitung
- 1 x Kartonverpackung
- Verpackungsabmessungen
250 mm x 180 mm x 700 mm
(9,84" x 7,09" x 27,56")

1.3 KIT-INHALT HP1000SMIN

Produktcode: HP1000SMIN

- 1 x HP1000S Pumpeneinheit
- 1 x 700 bar (10.000 psi) Manometer
- 1 x 3/8" Adapter für Manometeranschluss
- 1 x Bedienungsanleitung
- 1 x Kartonverpackung
- Verpackungsabmessungen
250 mm x 180 mm x 900 mm
(9,84" x 7,09" x 35,43")

1.4 KIT-INHALT HP1000SSTD

Produktcode: HP1000SSTD

- 1 x HP1000S Pumpeneinheit
- 1 x 700 bar (10.000 psi) Manometer
- 1 x 3/8" Adapter für Manometeranschluss
- 1x 2.0m Hydraulikschlauch
- 1 x Bedienungsanleitung
- 1 x Kartonverpackung
- Verpackungsabmessungen
1190 mm x 540 mm x 165 mm
(46,9" x 21,3" x 6,5")



1.5 KIT-INHALT HP350DMIN

Produktcode: HP350DMIN

- 1 x HP350D Pumpeneinheit
- 2 x 700 bar (10.000 psi) Manometer
- 2 x 3/8" Adapter für Manometeranschluss
- 1 x Bedienungsanleitung
- 1 x Kartonverpackung
- Verpackungsabmessungen
250 mm x 180 mm x 600 mm
(9,84" x 7,09" x 23,62")

1.6 KIT-INHALT HP550DMIN

Produktcode: HP550DMIN

- 1 x HP550D Pumpeneinheit
- 2 x 700 bar (10.000 psi) Manometer
- 2 x 3/8" Adapter für Manometeranschluss
- 1 x Bedienungsanleitung
- 1 x Kartonverpackung
- Verpackungsabmessungen
250 mm x 180 mm x 700 mm
(9,84" x 7,09" x 27,56")

1.7 KIT-INHALT HP1000DMIN

Produktcode: HP1000DMIN

- 1 x HP1000D Pumpeneinheit
- 2 x 700 bar (10.000 psi) Manometer
- 2 x 3/8" Adapter für Manometeranschluss
- 1 x Bedienungsanleitung
- 1 x Kartonverpackung
- Verpackungsabmessungen
250 mm x 180 mm x 900 mm
(9,84" x 7,09" x 35,43")

1.8 KIT-INHALT HP1000DSTD

Produktcode: HP1000DSTD

- 1 x HP1000D Pumpeneinheit
- 2 x 700 bar (10.000 psi) Manometer
- 2 x 3/8" Adapter für Manometeranschluss
- 2x 2.0m Hydraulikschlauch
- 1 x Bedienungsanleitung
- 1 x Kartonverpackung
- Verpackungsabmessungen
250 mm x 180 mm x 900 mm
(9,84" x 7,09" x 35,43")

HYDRAULISCHE VERTEILERKITS

1.9 MAN3TE KIT

Produktcode: MAN3TESTD

- 1x HP1000S Pumpeneinheit
- 1x 700 bar (10.000 psi) Manometer
- 1x 3/8" Adapter für Manometeranschluss
- 3x 2.0m Hydraulikschlauch
- 1x 3 Anschluss-Hydraulikverteiler mit Kupplungen
- 1x Tragetasche mit Schaumstoffeinlagen
- 1 x Bedienungsanleitung
- Verpackungsabmessungen
1190mm x 540mm x 165mm
(46,9" x 21,3" x 6,5")

1.10 MAN4TE KIT

Produktcode: MAN4TESTD

- 1x HP1000S Pumpeneinheit
- 1x 700 bar (10.000 psi) Manometer
- 1x 3/8" Adapter für Manometeranschluss
- 4x 2.0m Hydraulikschlauch
- 1x 4 Anschluss-Hydraulikverteiler mit Kupplungen
- 1x Tragetasche mit Schaumstoffeinlagen
- 1 x Bedienungsanleitung
- Verpackungsabmessungen
1190mm x 540mm x 165mm
(46.," x 21,3" x 6,5")



EQUALIZER INTERNATIONAL LTD.

Sídlo

Equalizer House

Claymore Drive

Aberdeen

Skotsko

UK

AB23 8GD

t: +44 (0) 1224 701970

f: +44 (0) 1224 823791

www.equalizerinternational.com