

▼ ZA4204TX-QR



II 2 GD ck T4
DEKRA 0602



Z Resistente.
Confiable.
Diseño Innovador.
CLASSIC



Matriz de selección para bomba de torque

Para velocidad y rendimiento óptimos, consulte la matriz de selección de bomba para llave de torque.

Página: 291

- Funcionamiento en dos velocidades y presión de derivación elevada que reduce el tiempo del ciclo para una mayor productividad
- El manómetro con glicerina, con carátulas transparentes intercambiables en pies, libras y Nm, para llaves de torque Enerpac, brinda una guía rápida de referencia para el torque
- Regulador-Filtro-Lubricador estándar con depósitos desmontables y autodrenaje
- Control remoto ergonómico que permite la operación remota hasta 20 pies
- La tecnología de las válvulas reduce la temperatura de operación del aceite y retiene los contaminantes para incrementar la confiabilidad de la bomba

▼ La mayoría de las llaves de torque hidráulicas pueden accionarse mediante la bomba para llaves de torque Enerpac de la serie ZA4.



Mangueras para llaves de torque

Use las mangueras de seguridad gemelas Enerpac para conectar su llave de torque a la bomba.

10,000 psi

2 mangueras de 6.5 pies de longitud	THQ702T
2 mangueras de 19.5 pies de longitud	THQ706T
2 mangueras de 39 pies de longitud	THQ712T



Bomba de torque neumática ZA4208TX-QR0P PowaPak™

Bomba ZA4T con jaula antivuelco de acero inoxidable y argolla de elevación certificada.

Bombas neumáticas para llaves de torque serie ZA4T



Aplicaciones de la bomba de la serie ZA4

Las bombas de la serie ZA4 son especialmente apropiadas para alimentar llaves de torque de tamaños medianos a grandes.

La tecnología **Z-Class**, con patente pendiente, proporciona altas presiones de derivación para una mayor productividad. Su relación peso/potencia y su diseño compacto las hace ideales para aplicaciones para las que se precisa transportar la bomba con facilidad.

Para obtener más información sobre las aplicaciones,

comuníquese con su oficina local de Enerpac.

Con Certificación ATEX

Las bombas de la serie ZA están probadas y certificadas en conformidad con la Directiva EU-ATEX 2014/34/EU.

Cuenta con protección contra explosiones para el Grupo de Equipos II, Categoría de Equipos 2 (Zona de Área Peligrosa 1), en atmósferas de Gas y/o Polvo.

Las bombas de la serie ZA están marcadas con: Ex IIC T4 Gc



II 2 GD ck T4
DEKRA 0602

Serie ZA4T



Capacidad del tanque:

1.2 y 1.8 galón

Flujo a 10,000 psi:

60 pulg³/min.

Consumo de aire:

20 - 100 pies³/min

Máxima presión de funcionamiento:

10,000 psi



Opciones de accesorios

Disponibles mediante la colocación de los siguientes sufijos adicionales al final del número del modelo:

K = Barra deslizante

M = Manifold de 4 llaves

R = Bastidor protector

Página: **309**

Flujo de aceite vs. presión

Presión dinámica de aire de 100 psi (libras por pulgadas cuadradas) en 70 scfm (pies cúbicos estándar por minuto)

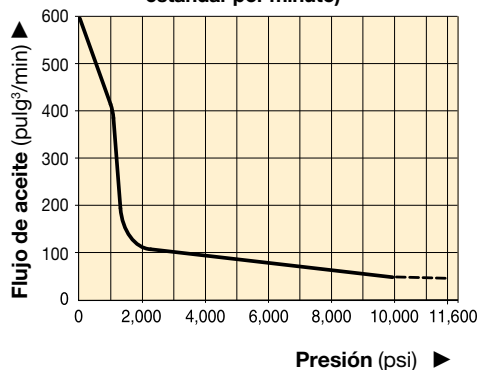

▼ TABLA DE SELECCIÓN

Para uso con llaves de torque	Presión máxima de operación (psi)	Número de modelo ¹⁾	Capacidad de depósito (galones)	Peso con aceite (libras)
Para todas las llaves de las series S, W, RSL, DSX y HMT	10,000	ZA4204TX-Q	1.2	94
	10,000	ZA4208TX-Q	1.8	100
	10,000	ZA4204TX-QR*	1.2	101
	10,000	ZA4208TX-QR*	1.8	112

¹⁾ Todos los modelos cumplen las normas de seguridad CE y las normas de la TÜV.



Conjunto de superposición de manómetro

También están disponibles por separado conjuntos de superposición de manómetro.

El **GT4015Q** incluye superposiciones para todas las llaves de torque de las series S-, W-, RSL-, DSX y HMT.

▼ ZA4208TX-QR para mejor desempeño de la llave y control del torque a baja presión.



▼ Así se crea el número de modelo de la bomba de la serie ZA4:



1 Tipo de producto

Z = Serie de la bomba

2 Tipo de motor

A = Motor de air

3 Grupo de flujo

4 = 60 pulg³/min a 10,000 psi

4 Tipo de válvula

2 = Válvula de la llave de torque

5 Tamaño de depósito (capacidad utilizable)

04 = 1.2 galones

08 = 1.8 galones

6 Operación de la válvula

T = Válvula neumática con control remoto

7 Voltaje

X = No corresponde

8 Opciones y características instaladas en fábrica

Q = Acoplamiento de 10.000 psi para uso con llaves de las series S, W y RSL u otras llaves

K = Barra deslizante

M = Manifold de 4 llaves

R = Bastidor protector



Cómo ordenar su bomba para llave de torque de la serie ZA4

Ejemplo de orden 1

Modelo No. ZA4208TX-QMR

Bomba de 10,000 psi para uso con las series S, W, RSL, DSX, y HMT de Enerpac y otras llaves de torque de 10,000 psi, depósito de 2 galones, manifold de 4 llaves y bastidor protector.

Consulte la matriz de selección de bomba para llave de torque para obtener las mejores combinaciones de manguera, bomba y llave.

Se indican las dimensiones en pulgadas.

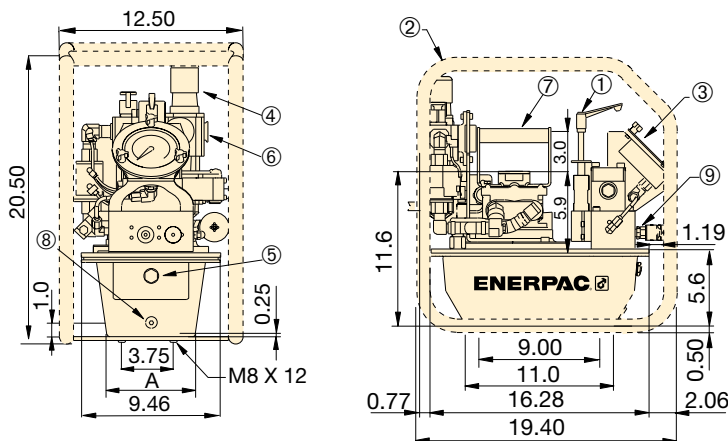

- ① Válvula de seguridad ajustable por el usuario
- ② Bastidor protector (opcional)
- ③ Manómetro con revestimientos
- ④ Filtro/lubricador/regulador
- ⑤ Indicador visual del nivel de aceite
- ⑥ Entrada de aire 1/2" NPTF
- ⑦ Manija estándar
- ⑧ Drenaje de aceite
- ⑨ Salida de aceite 1/4"-18 NPTF

▼ La mayoría de las llaves de torque hidráulicas pueden accionarse mediante la bomba para llaves de torque Enerpac de la serie ZA4.



Bombas para llaves de torque de la serie ZA4

Tamaño de depósito (galones utilizables)	A (pulg)
1	6.0
1.75	8.1

Funcionamiento ZA4							
Flujo de salida (pulg ³ /min)				Intervalo de presión dinámica de aire (psi)	Consumo de aire (scfm)	Nivel de sonido a 100 psi dinámico (dBA)	Intervalo de ajuste de la válvula de alivio (psi)
100 psi	700 psi	5,000 psi	10,000 psi				
600	500	80	60	60-100	20-100	80-95	1,400-10,000*

* Tipo de bomba (-Q).

Opciones de bomba para llave de torque, serie ZA4T



Barra deslizante

- Mejora la estabilidad de la bomba en superficies blandas o irregulares
- Facilita el levantamiento con dos manos

Nº de juego de accesorios*	Puede utilizarse con bombas para llave de torque de la serie ZA4
SBZ-4	depósito de 1.2 y 1.8 galones

* Añada el sufijo **K** para instalación en fábrica.

Peso del barra deslizante: 4.9 libras

Ejemplo de orden:

Modelo No. ZA4208TX-QK



Múltiple para 4 Llaves

- Para operación simultánea con múltiples llaves de torque
- Puede ser instalado en fábrica u ordenado por separado

Nº de juego de accesorios*	Puede utilizarse con bombas para llave de torque de la serie ZA4
ZTM-Q	para llaves de torque de 10,000 psi

* Añada el sufijo **M** para instalación en fábrica.

Peso múltiple para 4 llaves: 7.9 libras

Ejemplo de orden:

Modelo No. ZA4208TX-QM

Serie ZA4T



Capacidad del tanque:

1.2 y 1.8 galón

Flujo a 10,000 psi:

60 pulg³/min.

Consumo de aire:

20-100 pies³/min.

Máxima presión de funcionamiento:

10,000 psi



Bomba de torque neumática ZA4208TX-QR0P PowePak™

Bomba ZA4T con jaula antivuelco de acero inoxidable y argolla de elevación certificada.



Mangueras gemelas para llave de torque

Use las mangueras gemelas de la serie THQ700 de Enerpac con bombas de 10,000 psi.

10,000 psi

2 mangueras de 6.5 pies de longitud	THQ702T
2 mangueras de 19.5 pies de longitud	THQ706T
2 mangueras de 39 pies de longitud	THQ712T



Acopladores spin-on de 10,000 psi

- Se instala en:
 - Bombas para llaves de torque con sufijo "Q"
 - Llaves de las series RSL, S y W
 - Mangueras de la serie THQ
 - Manifold ZTM-Q para 4 llaves



Bastidor protector

- Protege la bomba
- Proporciona mayor estabilidad a la bomba

Nº de juego de accesorios*	Puede utilizarse con bombas para llave de torque de la serie ZA4
ZRC-04	depósito de 1.2 y 1.8 galones

* Añada el sufijo **R** para instalación en fábrica.

Peso bastidor protector: 7.5 libras

Ejemplo de orden:

Modelo No. ZA4208TX-QR